

Temperaturschalter Typ THx

Mechanisch hoch belastbare Temperaturschalter

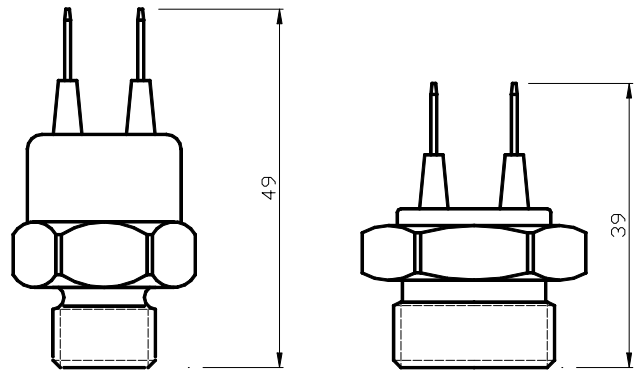

Beschreibung: Temperaturschalter mit stabilem Metall-Gehäuse und Bimetall-Schnappscheibe als Arbeitselement. Öffnet (Typ THO) oder schließt (Typ THS) seinen Kontakt bei steigender Temperatur und schaltet beim Abkühlen selbsttätig in den ursprünglichen Schaltzustand zurück (automatische Rückschaltung). Die Schalttemperatur ist werksseitig fest eingestellt und kann nachträglich nicht verändert werden. Die stromführenden Teile sind gegenüber dem Gehäuse elektrisch isoliert. Die Gewindegrößen werden jeweils Kundenwünschen entsprechend gefertigt und geliefert. Als Option können die Gehäuse auch mit Zapfen zur besseren Wärmeübertragung ausgeführt werden.

Anwendung: Überall dort, wo bei rauen mechanischen Umgebungsbedingungen eine festgelegte Temperatur überwacht bzw. geregelt werden soll, z.B. im Automobilbau, Windkraftanlagen, Kompressoren, Baumaschinen, Öltanks usw.

Techn. Daten:	Schaltleistung:	bis 50VDC bei max. 130W res. ≥ 30.000 Schaltspiele 250VAC, 8A res. ≥ 100.000 Schaltspiele
	minimaler Schaltstrom:	$\geq 50\text{mA}$ bei Ag-Kontakten, $\geq 10\text{mA}$ bei vergoldeten Kontakten
	Übergangswiderstand:	$\leq 30\text{m}\Omega$ bei Ag-Kontakten, $\leq 12\text{m}\Omega$ bei vergoldeten Kontakten
	Spannungsfestigkeit:	bis 2.000Veff, 50Hz zwischen el. Anschlüssen und Gehäuse 500Veff, 50Hz über die geöffneten Kontakte
	Schutzgrad des Gehäuses:	IP54
	Gehäusematerial:	Standard = Messing, optional Edelstahl oder vernickelt auf Anfrage
Temperaturen:	Schalttemperaturen:	-20 ... +135 °C
	Umgebungstemperaturbereich:	-60 ... +140 °C
	Standardtoleranzen:	$\pm 3\text{K}$, $\pm 5\text{K}$, $\pm 8\text{K}$ andere Werte auf Anfrage
	Schalttemperaturdifferenz:	$\leq 16\text{K}$, mind. 5K andere Werte auf Anfrage spezielle Rückschalttemperaturen auf Anfrage

Anschlüsse: Flachstecker 6,3 x 0,8 nach DIN 46244

Hinweise: Standardschlüsselweiten SW22 und SW27. Andere Schlüsselweiten auf Anfrage. Minimale Schlüsselweite SW22. Die Gewinde- und Zapfenkonfiguration wird kundenspezifisch realisiert. Neben metrischen und Rohrgewinden können auch Sondergewinde gefertigt werden. Minimale Gewindegröße ca. M10. Diese Schalter können auch mit fest mit kundenspezifischen Litzen oder Kabeln geliefert werden. Als Zubehör ist eine passend Gummikappe lieferbar.



Die in den Datenblättern enthaltenen technischen Parameter gelten nur in Verbindung mit den bei uns im Hause bzw. beim Hersteller der Komponenten üblichen und angewandten Prüfmethoden und -einrichtungen. Bei Anwendung anderer Verfahren sind Differenzen zum Messergebnis möglich. Die Anpassung der Temperaturschalter und aller anderen durch unser Unternehmen vertriebenen Komponenten und der Nachweis der Eignung ist in jedem Fall vom Auftraggeber vorzunehmen. Eine Gewährleistung für Fehlanpassungen wird nicht übernommen. Änderungen, die dem technischen Fortschritt dienen, behalten wir uns vor.